



MACCHINA ISPEZIONATRICE A RAGGI-X **IRIX SCH VISTO**



**PER IL RILEVAMENTO DI
INQUINANTI ALL'INTERNO DI
FLACONI DI VETRO E PLASTICA,
FIALE, LATTINE E BOTTIGLIETTE.**

VANTAGGI IRIX-*VISTO*

**SISTEMA DI CONTROLLO INTEGRATO CON LA
RETE AZIENDALE CAPACE DI FORNIRE INFORMAZIONI
ON-LINE SUL CICLO PRODUTTIVO**

FUNZIONAMENTO TOTALMENTE AUTOMATICO

POSSIBILITA' DI CONTROLLO REMOTO

**GARANTISCE UNA COMPLETA SICUREZZA DI
FILIERA CONTRO OGNI POSSIBILE INQUINANTE**

**CONTROLLO DEL LIVELLO DI RIEMPIMENTO
E DEL VOLUME DEL PRODOTTO**

IRIX-SCH *VISTO* è un sistema automatico di ispezione a raggi X in grado di rilevare corpi estranei di svariato tipo all'interno di prodotti alimentari e farmaceutici confezionati in lattine o bottigliette, scartando automaticamente i pezzi contaminati.

Gli inquinanti rilevati sono di vario tipo: vetro, pietra, osso, metallo, legno, plastica, ecc.

La **IRIX-SCH *VISTO*** viene posizionata direttamente nella linea di produzione preesistente, richiedendo soltanto un punto d'innesto, permettendo così un esame di tutti i prodotti e garantendo la conformità alle più severe norme in termini di qualità e sicurezza: Norme HACCP, DLgs: 135/97, Legge Comunitaria 526/99.

IRIS

HI-TECH Division

Tel. e Fax: +39.(0)90.938.53.26

Mail: info@irisht.it

Web: www.irisht.it



MACCHINA ISPEZIONATRICE A RAGGI-X TRIX SCH VISO 10

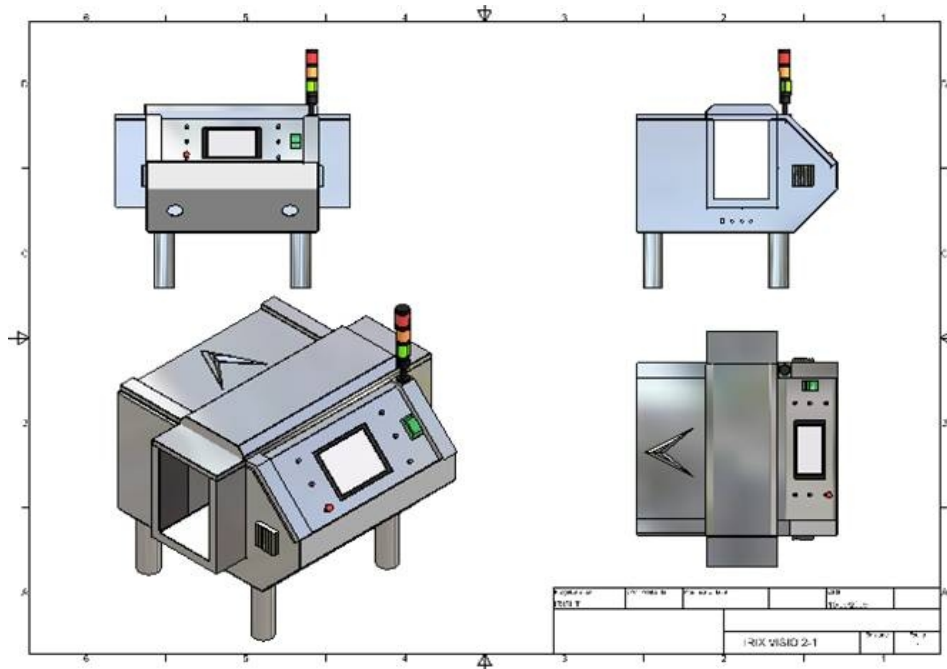
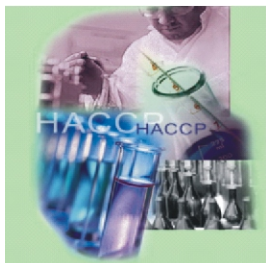

SPECIFICHE TECNICHE

Tracciabilità	Tracciabilità di filiera, mantenendo in memoria più di 1.000.000 di immagini di prodotti inquinati
Velocità	Sistema di espulsione automatico dei prodotti inquinati fino a 450 pz/ min
Dimensioni macchina	1200(l) x 1700(p) x 1400(h) mm
Dimensione prodotto ispezionabile	80 (diam.) x 120(h) mm
Unità in acciaio Inox	AISI 304 (AISI 316 su richiesta)
Livello di protezione	IP 65 (su richiesta)
Processore	Industrial PC-Pentium ultima generazione
Sicurezza Raggi X	Rispetto degli standard internazionali e normalmente accettati relative alla normative RX: totale assenza di perdite e in ogni caso al di sotto di 0.5µ Sv/h
Monitor	15" LCD conTouch screen
Consumo	15,5 KW
Voltaggio	220 V
Frequenza	50/60 Hz
Ambiente di lavoro	Temperatura 0° a 40° C - Umidità 0% a 90% RH

	METAL DETECTOR	CONTROLLI OTTICI	RAGGI X	Agente di zona
TIPI DI CONTENITORI ANALIZZABILI	NON METALLICI	TRASPARENTI (VETRO-PLASTICA) SENZA RUGOSITA' E NON ETICHETTATI	TUTTI	
TIPI DI PRODOTTI ANALIZZABILI	TUTTI	SOLO PRODOTTI UNIFORMI E TRASPARENTI (LIQUIDI)	TUTTI	
TIPI DI INQUINANTI RILEVABILI	METALLI	SOLO AD ELEVATO CONTRASTO RISPETTO AL PRODOTTO	METALLI-VETRO-PIETRE OSSA-CERAMICA-GRUMI O BOLLE NEL PRODOTTO	
CONTROLLO DEL LIVELLO DI RIEMPIMENTO	NON ESEGUIBILE	NON ESEGUIBILE	PRECISIONE NELL'ORDINE DEL MILLIMETRO	